



# MITSUBA

PRODUCTS CATALOG

# 2020



HORN SERIES



HORN PARTS

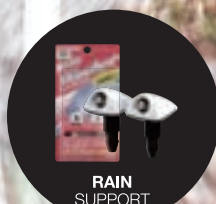

RAIN SUPPORT



GENERIC PARTS



MOTORCYCLE SERIES



ETC SERIES



HORN SERIES

HORN PARTS

RAIN SUPPORT

GENERIC PARTS

MOTORCYCLE SERIES

ETC SERIES

PRICE LIST



渦巻最高の高音  
700/580Hz

迫力のエアホーンサウンドを実現！  
世界最小渦巻ホーン

**超音700Hz**  
ELECTRONIC CONTROL HORN

希望小売価格 **OPEN**  
超音700Hz 品番:HOS-06B  
4 956170 010683

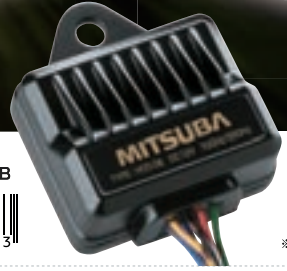

試聴出来ず ※スマートフォン・PC限定



**超軽量145g(本体1個あたり)**  
超軽量ボディは走行時の揺れを最小限にとどめます。  
**最小サイズ、従来比-40%(アルファ-II体積比)**  
世界最小の渦巻ホーンだから、取り付けの自由度が大幅にアップしました。  
**超耐久**  
電子制御ユニットを採用し、ホーン本体が接点レスとなりました。接点摩耗がなくなったことにより、大幅な寿命アップとなります。

- 仕様: 12V 2.5A×2
- 周波数: 700/580Hz
- 音圧レベル: 113dB/2m

高音域タイプ 保安基準適合品

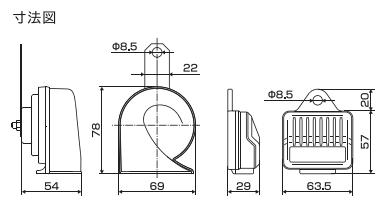

スリムスパイラルII  
**SLIMSPIRALII**

希望小売価格 **OPEN**

力強い響きと美しい音色のハーモニー  
高音の突き抜ける力強さと低温の柔らかい音色を組み合わせた新しい音色のホーン。2種類のステーを付属。より幅広い車種に対応しました。

仕様	12V 4A×2
周波数	550/440Hz
音圧レベル	113dB/2m

高音域タイプ 保安基準適合品

スリムスパイラルII  
品番:HOS-08B  
4 956170 010706



試聴出来ず ※スマートフォン・PC限定

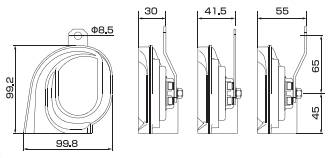

プラウドホーン  
**PROUDHORN**

希望小売価格 **OPEN**

精悍なブラック  
小型軽量で取り付けスペースの狭いお車に最適モデル。

仕様	12V 4A×2
周波数	490/410Hz
音圧レベル	113dB/2m

中音域タイプ 保安基準適合品

プラウドホーン  
品番:HOS-02B  
4 956170 010430



試聴出来ず ※スマートフォン・PC限定

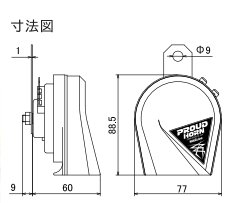



アルファードコンパクト

**ALPHA II**  
**COMPACT**

希望小売価格

OPEN

軽自動車・コンパクトカーに最適

アルファードIIのシルエットをそのままにコンパクトボディを実現(体積比-20%、重量比-40%)。従来のアルファードシリーズでは不可能だった「ステア角度変更可能」で取付性が更に向上しました。

仕様	12V 4A×2
周波数	480/400Hz
音圧レベル	113dB/2m

中音域タイプ

保安基準適合品

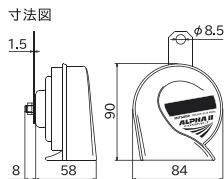

アルファードIIコンパクト  
品番:HOS-04G



試聴出来ます  
※スマートフォン・PC限定



アルファードIIコンパクト Hi

**ALPHA II**  
**COMPACT · HIGH**

希望小売価格

OPEN

二輪車や軽自動車に最適

取り付けスペースの少ないお車向けに、高音のシングルタイプホーン。

仕様	12V 4A
周波数	480Hz
音圧レベル	110dB/2m

中音域タイプ

保安基準適合品

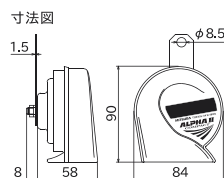

アルファードIIコンパクト Hi  
品番:HOS-04GH



試聴出来ます  
※スマートフォン・PC限定



アルファードIIコンパクト Lo

**ALPHA II**  
**COMPACT · LOW**

希望小売価格

OPEN

二輪車や軽自動車に最適

取り付けスペースの少ないお車向けに、低音のシングルタイプホーン。

仕様	12V 4A
周波数	400Hz
音圧レベル	110dB/2m

中音域タイプ

保安基準適合品

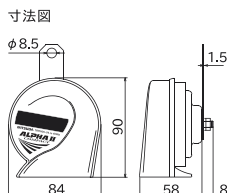

アルファードIIコンパクト Lo  
品番:HOS-04GL



試聴出来ます  
※スマートフォン・PC限定



HORN SERIES

HORN PARTS

RAIN SUPPORT

GENERIC PARTS

MOTORCYCLE SERIES

ETC SERIES

PRICE LIST



アルファーIIグリーン

# ALPHA II

希望小売価格

OPEN

キングオブホーン

熟成されたヨーロピアンサウンドと、伝統色のダークグリーンを身にまとう王者のホーン。

仕様	12V 4A×2
周波数	480/400Hz
音圧レベル	113dB/2m

中音域タイプ

保安基準適合品

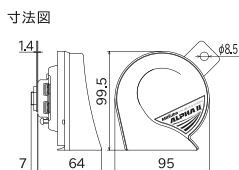

アルファーIIグリーン  
品番:MBW-2E17G



4 956170 010348



試聴出来ます  
※スマートフォン・PC限定

アルファーIIホワイト

# ALPHA II

希望小売価格

OPEN

魅せたくなる喜び

熟成されたヨーロピアンサウンドと、ホワイトの輝きが愛車の個性を引き立てる。

仕様	12V 4A×2
周波数	480/400Hz
音圧レベル	113dB/2m

中音域タイプ

保安基準適合品

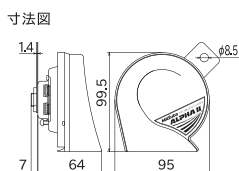

アルファーIIホワイト  
品番:MBW-2E17W



4 956170 010362



試聴出来ます  
※スマートフォン・PC限定

アルファーIIシルバー

# ALPHA II

希望小売価格

OPEN

大人の風格

熟成されたヨーロピアンサウンドと、美しい輝きを持ったクロームメッキ仕様。

仕様	12V 4A×2
周波数	480/400Hz
音圧レベル	113dB/2m

中音域タイプ

保安基準適合品

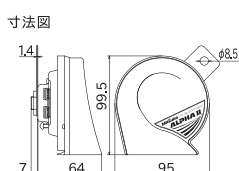

アルファーIIシルバー  
品番:MBW-2E17S



4 956170 010355



試聴出来ます  
※スマートフォン・PC限定

HORN SERIES

HORN PARTS

RAIN SUPPORT

GENERIC PARTS

MOTORCYCLE SERIES

ETC SERIES

PRICE LIST

エアロスパイラルII

**AEROSPIRAL II**

希望小売価格

**OPEN**

聴かせたい音がある

重厚で響き渡る低音を奏でる上質なホーン。

仕様	12V 4A×2
周波数	420/350Hz
音圧レベル	113dB/2m

低音域タイプ 保安基準適合品

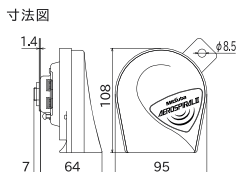

エアロスパイラルII  
品番:MH13A-011A



4 956170 010416



試聴出来ます  
※スマートフォン・PC限定



エアバレット

**Airbullet**

希望小売価格

**OPEN**

自分らしい価値観を貫く

研ぎ澄まされた突き抜ける高音サウンド。

仕様	12V 4A×2
周波数	580/480Hz
音圧レベル	113dB/2m

高音域タイプ 保安基準適合品

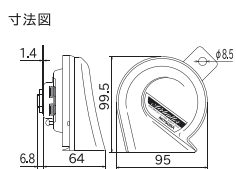

エアバレット  
品番:MBW-2E21B



4 956170 010454



試聴出来ます  
※スマートフォン・PC限定



アルファホーン

**ALPHA HORN**

希望小売価格(税抜)

**¥5,900**

ミツバホーンの超ロングセラー傑作

その音色は愛車を変えても、熱い支持を得て受け継がれているホーン。

仕様	12V 4A×2
周波数	480/400Hz
音圧レベル	113dB/2m

中音域タイプ 保安基準適合品

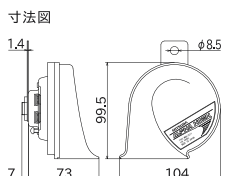

アルファホーン  
品番:MBW-2E11G



4 956170 010287



試聴出来ます  
※スマートフォン・PC限定



HORN SERIES

HORN PARTS

RAIN SUPPORT

GENERIC PARTS

MOTORCYCLE SERIES

ETC SERIES

PRICE LIST



HORN SERIES

エムビー・アールホーン



希望小売価格  
**OPEN**

純正サウンドホーン

音の直進性が強い平型ホーンは、高速域での聞こえやすさが特長です。

仕様	12V 3A×2
周波数	440/370Hz
音圧レベル	112dB/2m

保安基準適合品

エムビー・アールホーン  
品番:MBW-2E-R



4 956170 010164

試聴出来ます  
※スマートフォン・PC限定



※流通在庫が無くなり次第、販売終了となります。



寸法図

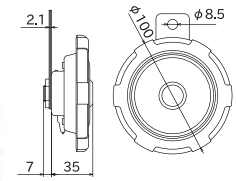

HORN PARTS

RAIN SUPPORT

エムビー・アールホーン Hi/Lo



希望小売価格  
**OPEN**

純正サウンドホーン 聴きなれた純正サウンドは危険を確実に伝えます。

品名	エムビー・アールホーン Hi	エムビー・アールホーン Lo
品番	MBH-2E-R	MBL-2E-R
仕様	12V 3A	12V 3A
周波数	440Hz	370Hz
音圧レベル	110dB/2m	110dB/2m

保安基準適合品

エムビー・アールホーン Hi  
品番:MBH-2E-R



4 956170 010171

エムビー・アールホーン Lo  
品番:MBL-2E-R



4 956170 010188

エムビー・アールホーン Hi



試聴出来ます  
※スマートフォン・PC限定



エムビー・アールホーン Lo



試聴出来ます  
※スマートフォン・PC限定



UC平型ホーン



希望小売価格(税抜)  
**¥1,400**

純正サウンドホーン 多くの自動車に純正採用されているスタンダードホーン。

品名	UC平型ホーン Hi 箱入り	UC平型ホーン Lo 箱入り	UC平型ホーン Hi 袋入り	UC平型ホーン Lo 袋入り
品番	UCH-201	UCL-202	UCH-201P	UCL-202P
仕様	12V 3.5A	12V 3.5A	12V 3.5A	12V 3.5A
周波数	440Hz	370Hz	440Hz	370Hz
音圧レベル	110dB/2m	110dB/2m	110dB/2m	110dB/2m
内容物	ホーン本体、ホーン接続コード			

保安基準適合品

ECE規格適合品

UC平型ホーン Hi 箱入り  
品番:UCH-201



4 956170 010614

UC平型ホーン Lo 箱入り  
品番:UCL-202



4 956170 010621

UC平型ホーン Hi 袋入り  
品番:UCH-201P



4 956170 010669

UC平型ホーン Lo 袋入り  
品番:UCL-202P



4 956170 010676

UC平型ホーン Hi



試聴出来ます  
※スマートフォン・PC限定

UC平型ホーン Lo



※流通在庫が無くなり次第、販売終了となります。



寸法図

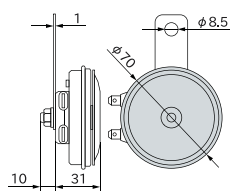

GENERIC PARTS

MOTORCYCLE SERIES

ETC SERIES

PRICE LIST

ホーンの音圧レベル表示

ホーンに要求される音圧レベルはホーン単体状態と車両装着状態の2つがあります。

ホーン単体状態

ホーンの前方の2mの位置で  
105dB~118dB

注)一般的にホーンのパッケージに記載されている音圧レベルです。

車両装着状態

自動車の前方の7mの位置で  
87dB~112dB

注)ホーン単体状態で音圧レベルを満足していても、ホーンを取り付ける場所によって音圧レベルは変化します。

【ミツバホーンの音圧レベル表示】

本カタログの記載は前方2mの位置で測定した音圧を表示しています。車両前方7mで測定した場合はおおよそ、ホーン前方2m表示-11dBとなります。

アリーナⅢ

**ARENA III**

希望小売価格  
**OPEN**

余韻嫋々

アルファーⅡサウンドを心地よく余韻奏でる電子ホーン。

2パターンのサウンドを搭載 ユーロサウンド:Pa! 電子サウンド:Paaaaan! ※切替スイッチは別売りです。

仕様	12V 4A×2
周波数	480/400Hz
音圧レベル	113dB/2m

中音域タイプ

アリーナⅢ

品番:MBW-2E23R



4 956170 010515

試聴出来ます  
※スマートフォン・PC限定



寸法図

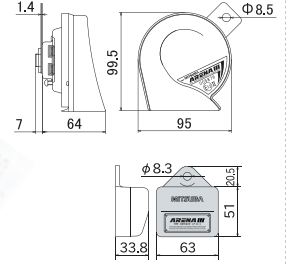

ドルチェⅢ

**DOLCE III**

希望小売価格  
**OPEN**

心に刻まれる歴史

伝説のトランジスターホーンを継承する電子ホーン。

2パターンのサウンドを搭載 ユーロサウンド:Pa! 電子サウンド:Paaaaan! ※切替スイッチは別売りです。

仕様	12V 4.5A×2
周波数	390/320Hz
音圧レベル	114dB/2m

低音域タイプ

ドルチェⅢ

品番:HOS-07B



4 956170 010690

試聴出来ます  
※スマートフォン・PC限定



寸法図

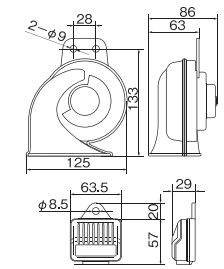

24Vアルファーホーン

**24V ALPHA HORN**

24Vタイプのアルファーホーン

品名	24Vアルファーホーン	24Vアルファーホーン Hi	24Vアルファーホーン Lo
品番	MBW-3E11B	MBH-3E11B	MBL-3E12B
仕様	24V 3A×2	24V 3A	24V 3A
周波数	480/400Hz	480Hz	400Hz
音圧レベル	113dB/2m	110dB/2m	110dB/2m
希望小売価格	5,900円(税抜)	3,000円(税抜)	3,000円(税抜)

中音域タイプ

保安基準適合品

24Vアルファーホーン  
品番:MBW-3E11B



4 956170 010607

24Vアルファーホーン Hi  
品番:MBH-3E11B



4 956170 010645

24Vアルファーホーン Lo  
品番:MBL-3E12B



4 956170 010652



寸法図

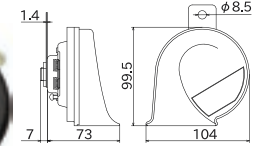

24Vアルファーホーン 24Vアルファーホーン Hi 24Vアルファーホーン Lo

試聴出来ます  
※スマートフォン・PC限定



24Vトランジスターホーン

**24V TRANSISTOR HORN**

希望小売価格  
**OPEN**

24Vタイプの新型電子ホーン

2パターンのサウンドを搭載 ユーロサウンド:Pa! 電子サウンド:Paaaaan! ※切替スイッチは別売りです。

仕様	24V 2.5A×2
周波数	390/320Hz
音圧レベル	114dB/2m

低音域タイプ

24Vトランジスターホーン

品番:HOS-05B



4 956170 010638

寸法図

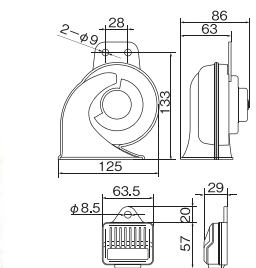

試聴出来ます  
※スマートフォン・PC限定



HORN SERIES

HORN PARTS

RAIN SUPPORT

GENERIC PARTS

MOTORCYCLE SERIES

ETC SERIES

PRICE LIST



※ご注意

シングルホーンからダブルホーンへ交換する際は、リレー配線の使用を推奨しています。  
 ホーン回路と他電装品(ブレーキランプ・ハザードランプ…)の回路を共有する車が増えてきています。  
 同時使用の際にヒューズ切れ等の心配があります。

ホーンハーネスセット

**HORN HARNESS SET**

希望小売価格  
**OPEN**

パワーを必要とするホーンの必需品

30Aパワーリレー・極太ハーネスの採用により、ホーンの性能をフルに発揮します。

仕様	12Vホーン用 30Aまで対応可能
内容物	リレー・ハーネス、コネクタ×2、アースコード×3、結束バンド×4

ホーンハーネスセット  
 品番:SZ-1133



4 956170 041830

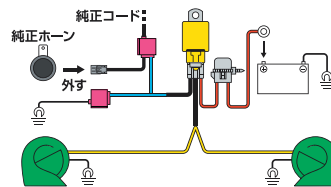

ホンダ車専用ホーンハーネスセット

**HORN HARNESS SET FOR HONDA**

希望小売価格  
**OPEN**

純正ホーンコネクタにワンタッチ取り付け

ホンダ車に多く採用されている純正ホーンコネクタとの接続が、ワンタッチで出来るホーンハーネスです。

仕様	12Vホンダ車ホーン用 30Aまで対応可能
内容物	リレー・ハーネス、アースコード×2、結束バンド×4

※ご購入の前に車両のコネクタ形状と同一か、ご確認ください。

ホンダ車専用  
 ホーンハーネスセット  
 品番:SZ-1161



4 956170 042424

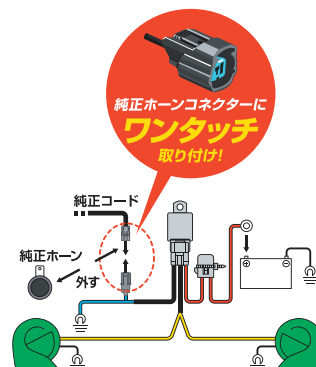

24Vホーンリレーセット

**24V HORN RELAY SET**

希望小売価格(税抜)  
**¥1,300**

24Vホーン専用のホーンリレー

仕様	24V 20A(連続) / 35A(1分間)
内容物	リレー本体、リード線付コネクタ

24Vホーンリレーセット  
 品番:RC-5301P

※通気タイプ (非防水)



4 956170 042387



寸法図

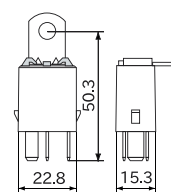

内部回路

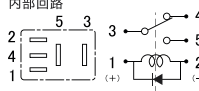

HORN SERIES

HORN PARTS

RAIN SUPPORT

GENERIC PARTS

MOTORCYCLE SERIES

ETC SERIES

PRICE LIST



純正変換コードシリーズ

# CONVERSION CODE SERIES

ホーンの純正配線そのままに加工不要の簡単接続!  
純正ホーンコネクタとの接続がワンタッチで出来る配線セットです。

※ご購入の前に車両のコネクタ形状と同一か、ご確認ください。

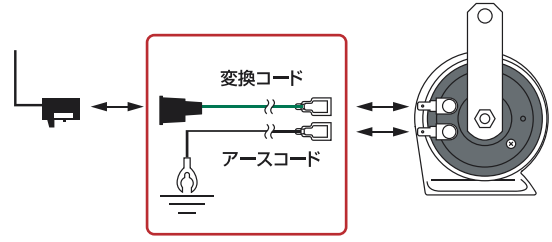

### 純正変換コード①



純正ホーンに繋がるコネクタの形状

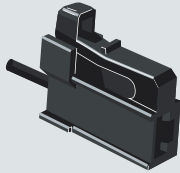

純正ホーン用のコネクタが上記形状の車両に使用出来ます。

用途	主にトヨタ・ダイハツ・スバル・スズキ等に採用されているコネクタ形状です
内容物	変換コード×2、アースコード×2

### 純正変換コード②



純正ホーンに繋がるコネクタの形状

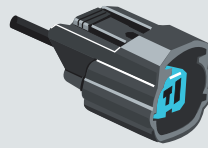

純正ホーン用のコネクタが上記形状の車両に使用出来ます。

用途	主にホンダ等に採用されているコネクタ形状です
内容物	変換コード×2、アースコード×2

### 純正変換コード③



純正ホーンに繋がるコネクタの形状

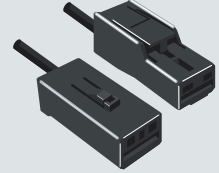

純正ホーン用のコネクタが上記形状の車両に使用出来ます。

用途	主にニッサン・マツダ・ミツビシ等に採用されているコネクタ形状です
内容物	変換コード×2、アースコード×2

純正変換コード①  
品番:SZ-1151



4 956170 042356

希望小売価格

OPEN

純正変換コード②  
品番:SZ-1152



4 956170 042363

希望小売価格

OPEN

純正変換コード③  
品番:SZ-1153



4 956170 042370

希望小売価格

OPEN

ラクラク取付セット

# EASY SETTING KIT

希望小売価格(税抜)

OPEN

ホーンの取り付けはこれひとつでOK

リレー配線を必要としないお車に最適です。面倒な配線づくりは不要でラクにホーンを配線出来ます。

用途	ホーン専用
内容物	電源コード×2、アースコード×2、ボルト×2、ナット×2、コネクタ×4

ラクラク取付セット  
品番:SZ-1131



4 956170 041199



内容物

電源コード



1500mm ×2

アースコード

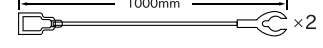

1000mm ×2

ボルト/ナット

×2

コネクタ

×4

アースコードセット

# EARTH CODE SET

希望小売価格(税抜)

OPEN

面倒な端子づくりが不要

アース配線を必要とするホーンに取り付けに便利なアースコードです。この商品があれば、面倒な端子づくりが不要となります。

用途	ホーン専用
内容物	アースコード×2

アースコードセット  
品番:SZ-1132



4 956170 041205



内容物

アースコード

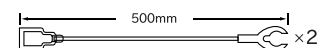

500mm ×2



ホーン取付ステーシリーズ  
**HORN STAY SET**

希望小売価格  
**OPEN**

純正ホーンメーカーが考えた最適ホーンステー

取付ステーセット

取付ステーセット  
品番:SZ-1136



4 956170 042301

取付位置のアジャスト

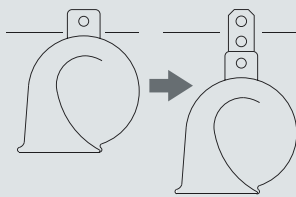

アジャスト取り付けに最適なピッチを採用。  
共振による音量低下を最小限としました。

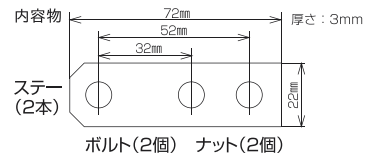

内容物

ステー(2本) ボルト(2個) ナット(2個)



内容物

ステー×2、ボルト×2、ナット×2

取付L形ステーセット

取付L形ステーセット  
品番:SZ-1138



4 956170 042332

取付角度の変更

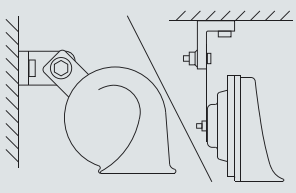

振動に強い厚さ4mmを採用。  
取付角度の変更に最適です。



内容物

L形ステー  
(2本)

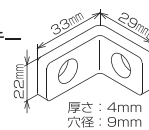

ボルト  
(2個)



平ワッシャー  
(2個)

ナット  
(2個)



内容物

L形ステー×2、ボルト×2、  
ナット×2、平ワッシャー×2

取付スペーサーセット

取付スペーサーセット  
品番:SZ-1139



4 956170 042349

車体との接触防止

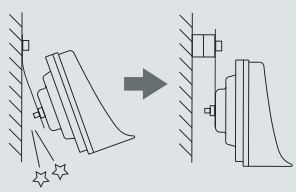

5mm厚スペーサーを組み合わせることで、  
車体との接触を防ぐことができます。



内容物

スペーサー  
(4枚)

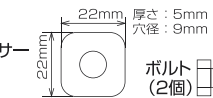

ボルト  
(2個)



ナット  
(2個)

平ワッシャー  
(2個)

スプリング  
ワッシャー  
(2個)



内容物

スペーサー×4、ボルト×2、  
ナット×2、平ワッシャー×2、  
スプリングワッシャー×2

取付ステーセット クランク形

取付ステーセット クランク形  
品番:SZ-1140



4 956170 042400

取付位置を前後に調整したい時

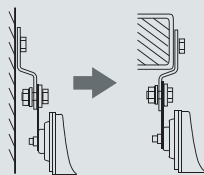

オフセット寸法20mmを活用して、  
最大23.2mm～最小16.8mmの  
前後調整が出来ます。



内容物

ステー  
(1枚)

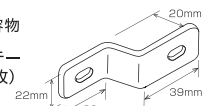

厚さ: 3.2mm  
穴径: 9x14  
全長: 83mm

ボルト  
(1個)

ナット  
(1個)

平ワッシャー  
(1個)

スプリング  
ワッシャー  
(1個)



内容物

ステー、ボルト、ナット、  
平ワッシャー、スプリングワッシャー

電子ホーン切替スイッチセット

**SELECT SWITCH SET**

希望小売価格  
**OPEN**

電子ホーンのサウンド切り替えに最適なスイッチセット

用途

電子ホーン用

内容物

切替スイッチ、延長コード(緑/黒)、コネクター、アースコード(緑/黒)

電子ホーン切替スイッチセット  
品番:SZ-1137



4 956170 042325

内容物

切替スイッチ

延長コード(緑/黒)



コネクター

アースコード(緑/黒)



HORN SERIES

HORN PARTS

RAIN SUPPORT

GENERIC PARTS

MOTORCYCLE SERIES

ETC SERIES

PRICE LIST

ワイドウォッシャー  
**WIDE WASHER**

拡散ウォッシャー

純正ノズルと交換するだけで、取り付け簡単な拡散ウォッシャーノズル。ウォッシャー液が扇状に拡散され、より広い範囲をカバーします。

■乗用車の外装基準に対応。



ワイドウォッシャー／ブラック



希望小売価格(税抜)  
**¥3,800**

用途 | フロントガラス専用

ワイドウォッシャー  
品番:KWN-01



4 956170 050221

ワイドウォッシャー／ホワイト



希望小売価格(税抜)  
**¥3,800**

用途 | フロントガラス専用

ワイドウォッシャー  
品番:KWN-02



4 956170 050238

ワイドウォッシャー／シルバー



希望小売価格(税抜)  
**¥3,800**

用途 | フロントガラス専用

ワイドウォッシャー  
品番:KWN-03



4 956170 050245

ワイドウォッシャーシングル



希望小売価格(税抜)  
**¥2,500**

用途 | フロントガラス専用

ワイドウォッシャー  
品番:KWN-04



4 956170 050313

ワイパーコントロールシステム

**WIPER CONTROL SYSTEM**

希望小売価格  
**OPEN**

ワイパーの間欠時間を幅広くセット出来る

ワイパーの間欠時間を約2~20秒まで幅広くセット出来るワイパーコントロールシステムです。天候に応じた最適なワイパー操作が実現します。

用途 | 12V車用 フロント/リアワイパーに対応

以下の車種にはお取り付け出来ません。

- 1.外車及び自動車以外
- 2.ワイパースイッチをOFFにした位置でワイパーが停止してしまう車両
- 3.ワイパーがライズアップ機構となっている車種
- 4.ワイパーモーターとワイパースイッチ間が多重通信処理されている車種
  - ・トヨタ車: クラウンやランドクルーザー等の一部車両
  - ・ミツビシ車: 1998年以降にフルモデルチェンジを行っている車種
  - ・ニッサン車: 2001年以降にフルモデルチェンジを行っている車種
  - ・ホンダ車: 2003年以降にフルモデルチェンジを行っている車種
- 5.雨滴を感知すると自動でワイパーが作動する車両
- 6.2003年以降にモデルチェンジした車両のリアワイパー

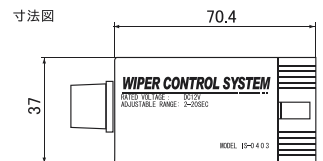

ワイパーコントロールシステム  
品番:IS-0403



4 956170 050764



スーパーキーレス

**SuperKeyless**

希望小売価格(税抜)  
**¥22,000**

リモコンボタン操作でもドアのロック/アンロックが可能

リモコンを携帯して車に近づくと自動的にドアがアンロックし、車から離れると自動的にロックします。

- 選べる2つの使用モード(オート+マニュアル/マニュアルのみ)
- 安心のダブルロック機能
- かしこいオートスリープ機能
- 防滴リモコン
- ハザードアンサーバック機能(ハーネス別売)

仕様	12V車用
リモコン寸法	H54.5×W32.5×D10.5mm



専用キーレスアダプター

スーパーキーレス  
 品番:KES-05



専用キーレスアダプター  
 品番:KES-06



希望小売価格(税抜)  
**¥6,000**

ハザードアンサーバックハーネス

ハザードアンサーバック  
 ハーネス  
 品番:HAH-01



希望小売価格(税抜)  
**¥1,600**

増設用リモコン

増設用リモコン  
 品番:KES-TR

希望小売価格(税抜)  
**¥9,000**  
 最大4個まで増設出来ます。

バックオーライ

**BackAllright**

希望小売価格  
**OPEN**

後方の障害物との距離を感知し、  
 ブザーで距離を知らせてくれる超音波式バックセンサー

センサーは強力両面テープで貼り付けるため、ボディへの穴あけは不要です。

- ツインセンサーでワイドに感知します。ブザー音で障害物との距離を3段階でお知らせします。
- 警報ブザーは大・小・OFFの音量切替機能付き。
- 乗用車の外装基準に対応。



仕様	12V車用 リア専用
センサー寸法	H14×W35×D26mm
センサーコード寸法	2m

バックオーライ  
 品番:C-09B

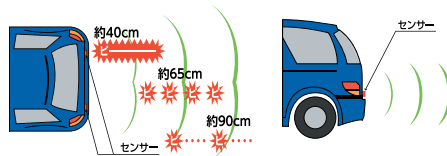

\*流通在庫が無くなり次第、販売終了となります。

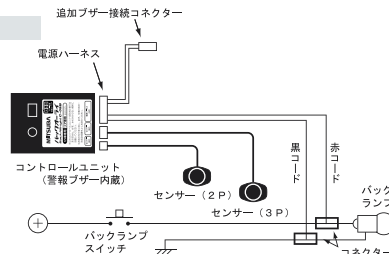

バックブザー

**BACK BUZZER**

多用途に使用出来るバックブザー

DC12V/24V/36V/48V等、自動車、トラック、建設機械、フォークリフト等多くの用途で使用出来ます。

スタンダードタイプ

消音機能付タイプ

バックブザー  
 品番:RH-9

希望小売価格(税抜)  
**¥1,800**

電圧	12/24/36/48V
周波数	3000Hz/断続音
音圧レベル	85dB/1m

■ 乗用車の外装基準に対応。

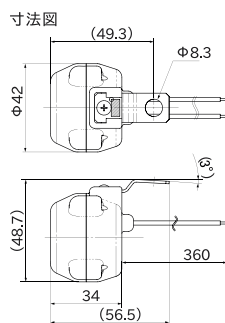

バックブザー  
 品番:RH-10

希望小売価格(税抜)  
**¥2,200**

電圧	12/24/36/48V
周波数	3000Hz/断続音
音圧レベル	85dB/1m

■ 乗用車の外装基準に対応。

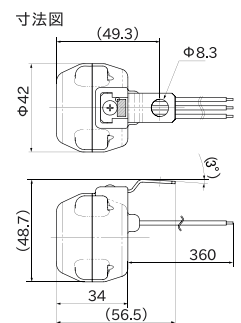

HORN SERIES

HORN PARTS

RAIN SUPPORT

GENERIC PARTS

MOTORCYCLE SERIES

ETC SERIES

PRICE LIST



ISOマイクロリレー RC-5

# ISO MICRO RELAY RC-5

小型・軽量でISOマイクロ端子配列のパワーリレー

ステー付5端子 RC-5103



寸法図・内部回路

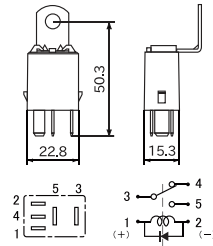

ISOマイクロリレー  
ステー付5端子  
品番:RC-5103P  
※通気タイプ(非防水)

希望小売価格  
**OPEN**

定格電圧	12V
定格容量	20A(連続)
重量	23g
用途	汎用(ランプ・モーター・ホーン他)

オイルポンプ

# OIL PUMP

建設機械・船舶等の給油また工場等での給油用として、コンパクトで扱いやすいオイルポンプ



寸法図

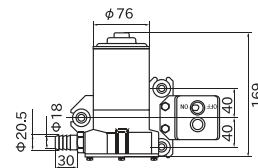

希望小売価格  
**OPEN**

品名	オイルポンプ 12V	オイルポンプ 24V	オイルポンプ 24V 逆流防止弁付
品番	FP-13201	FP-13301	FP-13303DX
定格電圧	12V	24V	24V
平均電流	15A	10A	10A
使用燃料	軽油・灯油・A重油	軽油・灯油・A重油	軽油・灯油・A重油
吸上揚程	2m	2m	2m
押し揚程	0m	0m	0m
吐出量	30L/分	35L/分	35L/分
重量	3.5kg	3.5kg	3.6kg

ウインドウォッシャー

# WINDOW WASHER

自動車・建設機械用として汎用性の高いウインドウォッシャー

ウインドウォッシャーセット



寸法図

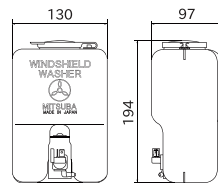

希望小売価格  
**OPEN**

ウインドウォッシャーセット  
品番:EW-5T12V  
品番:EW-5T24V

定格電圧	12V(EW-5T12V)/24V(EW-5T24V)
使用液体	自動車用ウインドウォッシャー液
吐出量	100ml/10秒
タンク容量	1.5L
内容物	タンク、モーター、取付クランプ、リード線、スイッチ、スイッチブラケット、ノズル×2、T字管、ビニールチューブ

ウインドウォッシャータンクセット

寸法図

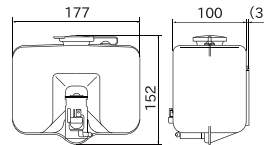

希望小売価格  
**OPEN**  
※受注生産

ウインドウォッシャー  
タンクセット  
品番:EW-5T 83997-150  
品番:EW-5T 83996-150

定格電圧	12V(EW-5T 83997-150)/24V(EW-5T 83996-150)
吐出量	100ml/10秒
タンク容量	1.5L
内容物	タンク、モーター、ブラケット

ウインドウォッシャーモーター

寸法図

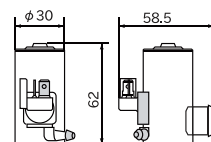

希望小売価格  
**OPEN**  
※受注生産

ウインドウォッシャー  
モーター  
品番:EW-5203  
品番:EW-5301

定格電圧	12V(EW5203)/24V(EW5301)
吐出量	100ml/10秒

HORN SERIES

HORN PARTS

RAIN SUPPORT

GENERIC PARTS

MOTORCYCLE SERIES

ETC SERIES

PRICE LIST



VICE GUARD ダイヤルレバーロック

**VICE GUARD DIAL LEVER LOCK** 希望小売価格(税抜) **¥3,980**

- ブレーキとスロットルを簡単ロック！  
ブレーキとスロットルを挟んで閉めるだけで、お手軽にバイクをロック出来ます。
- シンプルなダイヤル式  
鍵の携帯不要！外出先で手軽にお使い頂けます。
- 携帯性重視の小型デザイン
- 幅広い装着適合性 ※油圧ブレーキ車専用  
クリップ外径：40mm以下／レバーの厚さ：26mm以下／レバー幅：14mm以下

カラー	レッド(BS-004RD)／イエロー(BS-004YE)／ブラック(BS-004BK)／ホワイト(BS-004WT)
商品サイズ	H55 × W30 × D143mm
本体重量	240g

数量限定



VICE GUARD ダイヤルレバーロック レッド  
品番：BS-004RD



4956170051662

VICE GUARD ダイヤルレバーロック イエロー



4956170051679

VICE GUARD ダイヤルレバーロック ブラック



4956170051686

VICE GUARD ダイヤルレバーロック ホワイト



4956170051693

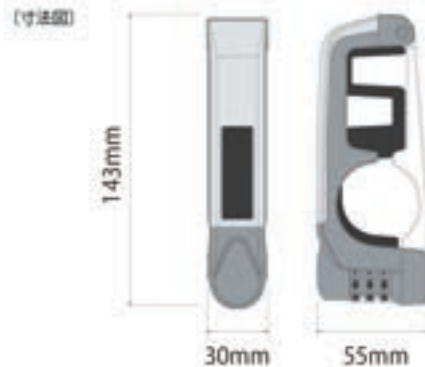

HORN SERIES

HORN PARTS

RAIN SUPPORT

GENERIC PARTS

MOTORCYCLE SERIES

ETC SERIES

PRICE LIST

ガードッグ バイスガードII

**Guarddog VISE GUARD II**

希望小売価格(税抜)

¥10,600

- ブレーキとスロットルを簡単ロック!  
ブレーキとスロットルを挟んで閉めるだけで、お手軽にバイクをロック出来ます。
- 110dB警報ブザーとLED点滅で盗難防止  
誤作動の少ない傾斜センサーで愛車を守ります。停車位置から角度が変わると警報ブザーが鳴り響きます。
- 外し忘れの心配無用
- 携行性重視の小型デザイン
- 幅広い装着適合性 ※油圧ブレーキ車専用  
グリップ外径:40mm以下/レバーの厚さ26mm以下/レバー幅:17mm以下

カラー	オレンジ(BS-003D)/ブラック(BS-003B)/グリーン(BS-003G)
商品サイズ	H69×W52×D158mm
本体重量	500g
動作温度範囲	-10~50℃(電池の状態により変動します)
保存温度範囲	-30~70℃
使用電池	CR2032×3個
警報音圧レベル	近接110dB(B5dB/1m)
電池寿命	センサー用電池1日8時間警戒:約8ヶ月、ブザー用電池警報回数:約1000回

ガブッと  
噛み付き  
瞬間ロック!



寸法図

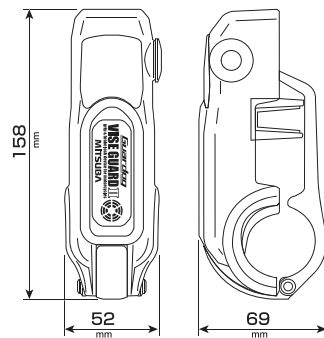

車体に  
合わせて選べる  
**3カラー**



ガードッグ バイスガードII  
品番:BS-003D



4 956170 051426



ガードッグ バイスガードII  
品番:BS-003B



4 956170 051419



ガードッグ バイスガードII  
品番:BS-003G



4 956170 051631

▶ HORN SERIES

▶ HORN PARTS

▶ RAIN SUPPORT

▶ GENERIC PARTS

▶ MOTORCYCLE SERIES

▶ ETC SERIES

▶ PRICE LIST



# 「もしもの事故」に安心して頼れる バイクファーストの本格派ドライブレコーダー



前後2台の高性能カメラとGPSが事故やトラブル時に証拠になる映像と情報を逃さず確実に記録。常に雨風にさらされ、激しい振動を受けるバイクに不可欠な「防水・防塵・耐振動」のすべてで高度な試験をクリアした強靱設計。バイク特有の性質を考慮し、「バイクファースト」で開発しました。ライダーが安心して長く使える本格派ドライブレコーダーです。

## 3ラインナップ共通

<b>対角 162°</b> 広い視野角	<b>FULL HD</b> 200万画素	<b>WDR</b> 明暗に強い	<b>全国の</b> LED信号対応
常時録画 衝撃録画 手動録画	<b>G</b> センサー	<b>microSD</b> 16GB 同梱 最大256GB対応	車両から電源供給
カメラ&本体 防水・防塵 耐振動	コンパクト設計	<b>無線 LAN</b>	専用 スマホ アプリ

## 各部サイズ

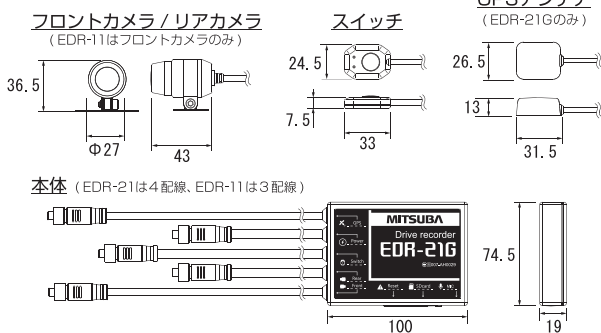

撮像素子	200万画素 SONY CMOS センサー
視野角	対角 162° (水平 137.4° 垂直 73.6°) 前後カメラ共通
F 値	F 値 1.8 前後カメラ共通
記録解像度 (前後共通)	1920×1080P (1080P FullHD)
	1280×720P (720P HD)
	640×480 (VGA)
ファイル形式	MP4 (動画形式: H.264 録音形式: AAC)
基本ファイル構成	30秒/1ファイル
フレームレート	27.5fps
WDR	搭載
記録メディア	micro SDカード (8 ~ 256GB)
電源電圧	12V バッテリー搭載車専用
防塵・防水性能	カメラ部: IP66/67 本体: IP55
本体サイズ	74.5 mm (W) × 100 mm (D) × 19 mm (H) ※突起物除く
重量	EDR-21G: 409g EDR-21: 351g EDR-11: 325g
動作温度範囲	-20℃ ~ 70℃ (カメラ部 -20℃ ~ 60℃)
保存温度範囲	-25℃ ~ 85℃
記録方式	常時録画 / イベント録画 (衝撃録画、手動録画)
記録データ	映像ファイル、音声記録、日時 (速度、位置情報はEDR-21Gのみ)
音声記録	本体内蔵マイク (ON/OFF 可能)
G センサー	搭載 (ON/OFF 可能)
機能設定	スマートフォン専用アプリ / PC 経由 SD カード
記録映像再生方法	スマートフォンアプリ「Moto DR」※1 PC ソフト「Moto DR Player」※2
通信方式	無線 LAN 2.4GHz 帯 IEEE802.11b/g/n

※1 iOS9 / Android5.0 以上に対応します。 ※2 Windows7/8/8.1/10 に対応します。

- Google、Android、Google Play は、Google LLC の商標または登録商標です。
- App Store は、Apple Inc. のサービスマークです。
- iOS 商標は、米国 Cisco のライセンスに基づき使用されています。
- Windows は、米国 Microsoft Corporation の米国及びその他の国における商標または登録商標です。
- microSD、microSDHC、microSDXC は、SD Association の商標または登録商標です。

EDR シリーズの詳細情報は  
QR コードよりご覧いただけます



HORN SERIES

HORN PARTS

RAIN SUPPORT

GENERIC PARTS

MOTORCYCLE SERIES

ETC SERIES

PRICE LIST





イーディーアールシリーズ

# EDR Series



**EDR-21G**

希望小売価格 (税抜)  
¥34,800

前後 2 カメラと GPS 搭載  
最強のハイスpekモデル

バイク専用ドライブレコーダー  
品番: EDR-21G



4956170051730



**EDR-21**

希望小売価格 (税抜)  
¥29,800

前後 2 カメラ搭載の  
スタンダードモデル

バイク専用ドライブレコーダー  
品番: EDR-21



4956170051747



**EDR-11**

希望小売価格 (税抜)  
¥22,800

1 カメラのシンプル &  
お手軽モデル

バイク専用ドライブレコーダー  
品番: EDR-11



4956170051754

オプションパーツ

## OPTION PARTS



**EDR-P01**

希望小売価格 (税抜)  
¥1,200

延長カメラケーブル 0.5m  
品番: EDR-P01



4956170051907



**EDR-P02**

希望小売価格 (税抜)  
¥1,800

延長カメラケーブル 1m  
品番: EDR-P02



4956170051914



**EDR-P03**

希望小売価格 (税抜)  
¥1,200

延長スイッチケーブル 0.5m  
品番: EDR-P03



4956170051921

### 補修部品

品名	品番	希望小売価格 (税抜)	パッケージ寸法 (H×W×Dmm)	JAN コード
EDR-11 本体	-	12,000 円	-	4956170051792
EDR-21 本体	-	13,000 円	-	4956170051808
EDR-21G 本体	-	14,000 円	-	4956170051815
EDR 用 電源ケーブル (3A ヒューズ付)	-	1,800 円	-	4956170051822
EDR 用 スイッチ (両面テープ付)	-	3,000 円	-	4956170051839
EDR 用 カメラ (ステー、両面テープ付)	-	7,000 円	-	4956170051846
EDR 用 GPS アンテナ (両面テープ付)	-	3,500 円	-	4956170051853
EDR 用 カメラステー用両面テープ	-	500 円	-	4956170051884
EDR 用 サイドキャップ	-	500 円	-	4956170051891
延長カメラケーブル 0.5m	EDR-P01	1,200 円	205 × 110 × 17	4956170051907
延長カメラケーブル 1m	EDR-P02	1,800 円	205 × 110 × 17	4956170051914
延長スイッチケーブル 0.5m	EDR-P03	1,200 円	205 × 110 × 17	4956170051921

HORN SERIES

HORN PARTS

RAIN SUPPORT

GENERIC PARTS

MOTORCYCLE SERIES

ETC SERIES

PRICE LIST



二輪車用GPS搭載ETC2.0車載器

# MSC-BE700S

特約店 限定商品

希望小売価格(税抜)  
¥23,500

■設置自由度の高いアンテナとインジケータ  
MSC-BE700E をベースに表示方法を変更。  
これまでは取付が困難だった場所へも設置が可能になりました。

■ ETC2.0 情報をお知らせ  
高速道路上の緊急情報や注意警戒情報をインジケータの点滅でお知らせし、安全・快適運転をサポートします。

■カードの有効期限切れを GPS データ受信時にインジケータの LED 点滅でお知らせします。

仕様	12V 二輪車専用	インジケータケーブル	約2m
消費電流	約80mA(待機時)	本体寸法 / 質量	W81×H22×D112.5mm ※突起部除く/約150g
防水・防塵性	IP68(本体・コネクタ部はIP65)	アンテナ寸法 / 質量	W40×H15.8×D44mm ※突起部除く/約22g
電源ケーブル	約1m	インジケータ寸法 / 質量	W13×H13×D40mm ※突起部除く/約7g
アンテナケーブル	約2m	動作温度	-20~85℃(ETCカード除く)
内容物	車載器本体、アンテナ部、インジケータ部、電源ケーブル、取付用両面テープ、取扱説明書 / 取付説明書		

※取付ステーは付属しておりません。

新セキュリティ/新スプリアス対応車載器



二輪車用ETC車載器  
<アンテナ分離型>  
品番: MSC-BE700S

- 防水
- 防塵
- 耐久
- 20G耐振
- 見やすいLED
- スライド挿入
- 3年保証

新セキュリティ対応 アンテナ分離型 二輪車用 ETC 車載器

# MSC-BE61

特約店 限定商品

希望小売価格(税抜)  
¥18,000

■新セキュリティ対応 ETC 車載器  
ETC においてお客様の決済情報を将来にわたり安全に保護するため、セキュリティ規格の変更が予定されています。将来実施されるセキュリティ規格の変更に対応しており規格変更後も継続してご利用いただける新しいスタンダードモデルです。

仕様	12V 二輪車専用	アンテナケーブル	約2m
消費電流	約70mA(待機時)	本体寸法 / 質量	W81×H22×D112.5(mm) ※突起部除く/約140g
防水・防塵性	IP65	アンテナ寸法 / 質量	W33×H12.8×D38.8(mm) ※突起部除く/約15g
電源ケーブル	約1m	動作温度	-20~85℃(ETCカード除く)
内容物	車載器本体、アンテナ部、電源ケーブル、取付用両面テープ、取扱説明書 / 取付説明書		

※取付ステーは付属しておりません。

新セキュリティ/新スプリアス対応車載器



二輪車用ETC車載器  
<アンテナ分離型>  
品番: MSC-BE61

- 防水
- 防塵
- 耐久
- 艶黒
- 見やすいLED
- スライド挿入
- お知らせ機能

新セキュリティ対応 アンテナ分離型 二輪車用 ETC 車載器

# MSC-BE61W

特約店 限定商品

希望小売価格(税抜)  
¥19,800

■新セキュリティ対応 ETC 車載器  
新セキュリティ規格の変更後も継続してご利用頂けます。  
■独立型インジケータモデル  
MSC-BE61W をベースにインジケータの表示方法を改良。  
取付自由度が向上し、より愛車のデザインを崩さないように開発しました。

仕様	12V 二輪車専用	インジケータケーブル	約2m
消費電流	約80mA(待機時)	本体寸法 / 質量	W81×H22×D112.5mm ※突起部除く/約140g
防水・防塵性	IP65	アンテナ寸法 / 質量	W33×H12.8×D38.8mm ※突起部除く/約15g
電源ケーブル	約1m	インジケータ寸法 / 質量	W13×H13×D40mm ※突起部除く/約7g
アンテナケーブル	約2m	動作温度	-20~85℃(ETCカード除く)
内容物	車載器本体、アンテナ部、インジケータ部、電源ケーブル、取付用両面テープ、取扱説明書 / 取付説明書		

※取付ステーは付属しておりません。

新セキュリティ/新スプリアス対応車載器



二輪車用ETC車載器  
<アンテナ分離型>  
品番: MSC-BE61W

- 防水
- 防塵
- 耐久
- 艶黒
- 見やすいLED
- スライド挿入
- お知らせ機能

HORN SERIES

HORN PARTS

RAIN SUPPORT

GENERIC PARTS

MOTORCYCLE SERIES

ETC SERIES

PRICE LIST

二輪車用GPS搭載ETC2.0車載器

# MSC-BE700E

特約店 限定商品

希望小売価格(税抜)  
**¥23,500**

- 取付スペースの限られている二輪車において、走行の邪魔にならないよう、GPS アンテナと ETC アンテナ、ETC インジケータを一体化しました。
- ETC2.0 情報専用インジケータ採用。高速道路上の緊急情報や注意警戒情報をインジケータの点滅でお知らせし、安全・快適運転をサポートします。
- カードの有効期限切れを GPS データ受信時にアンテナの LED 点滅でお知らせします。

仕様	12V 二輪車専用	インジケータケーブル	約2m
消費電流	約80mA(待機時)	本体寸法 / 質量	W81×H22×D112.5mm ※突起部除く/約150g
防水・防塵性	IP68(本体・コネクタ部はIP65)	アンテナ寸法 / 質量	W40×H15.8×D44mm ※突起部除く/約22g
電源ケーブル	約1m	インジケータ寸法 / 質量	W13×H13×D40mm ※突起部除く/約7g
アンテナケーブル	約2m	動作温度	-20~85℃(ETCカード除く)
内容物	車載器本体、アンテナ部、インジケータ部、電源ケーブル、取付用両面テープ、取扱説明書 / 取付説明書		

※取付ステーは付属していません。

新セキュリティ/新スプリアス対応車載器



二輪車用ETC車載器  
 <アンテナ分離型>  
 品番: MSC-BE700E

- 防水
- 防塵
- 耐久
- 20G 耐振
- 見やすい LED
- スライド挿入
- 3年保証

アンテナ分離型 二輪車用ETC車載器

# MSC-BE51W

特約店 限定商品

希望小売価格(税抜)  
**¥18,500**

- アンテナ部、二輪車用ETC車載器最小サイズ  
 従来機種比-48%。バイクのシルエットを壊さず、目立たない取り付けが可能です。
- 緑/赤の2色インジケータ  
 独立したスリムタイプのインジケータを採用。目立たない取り付けが出来、緑/赤の2色インジケータによりETC走行の使用可否だけでなく、ゲート通過時の異常も分かり易くお知らせします。

仕様	12V 二輪車専用	インジケータケーブル	約2m
消費電流	約80mA(待機時)	本体寸法 / 質量	W81×H22×D112.5mm ※突起部除く/約140g
防水・防塵性	IP55	アンテナ寸法 / 質量	W33×H12.8×D38.8mm ※突起部除く/約15g
電源ケーブル	約1m	インジケータ寸法 / 質量	W13×H13×D40mm ※突起部除く/約7g
アンテナケーブル	約2m	動作温度	-20~85℃(ETCカード除く)
内容物	車載器本体、アンテナ部、インジケータ部、電源ケーブル、取付用両面テープ、本体取付用マジックテープ、取扱説明書(保証書付)、取付手順書		

※取付ステーは付属していません。

新スプリアス対応車載器



二輪車用ETC車載器  
 (アンテナ分離型)  
 品番: MSC-BE51W

- 防水
- 防塵
- 耐久
- 艶黒
- 見やすい LED
- スライド挿入
- お知らせ機能

アンテナ分離型 二輪車用ETC車載器

# MSC-BE51

特約店 限定商品

希望小売価格(税抜)  
**¥16,800**

- アンテナ部、二輪車用ETC車載器最小サイズ  
 従来機種比-48%。バイクのシルエットを壊さず、目立たない取り付けが可能です。
- シンプルインジケータ  
 走行の邪魔にならないよう、緑色LEDがシンプルにETC車載器の状態をお知らせします。  
 (点灯: 使用可能、点滅: 異常、消灯: 未使用時)

仕様	12V 二輪車専用	アンテナケーブル	約2m
消費電流	約70mA(待機時)	本体寸法 / 質量	W81×H22×D112.5mm ※突起部除く/約140g
防水・防塵性	IP55	アンテナ寸法 / 質量	W33×H12.8×D38.8mm ※突起部除く/約15g
電源ケーブル	約1m	動作温度	-20~85℃(ETCカード除く)
内容物	車載器本体、アンテナ部、電源ケーブル、取付用両面テープ、本体取付用マジックテープ、取扱説明書(保証書付)、取付手順書		

※取付ステーは付属していません。

新スプリアス対応車載器



二輪車用ETC車載器  
 (アンテナ分離型)  
 品番: MSC-BE51

- 防水
- 防塵
- 耐久
- 艶黒
- 見やすい LED
- スライド挿入
- お知らせ機能

アンテナ分離型 二輪車用ETC車載器

# MSC-BE31

特約店 限定商品

希望小売価格(税抜)  
**¥27,429**

- 二輪車用ETC初! お知らせLED機能搭載  
 ゲート通過時、お知らせアンテナが感知した瞬間に、通信LED(青色)が正常通過をお知らせします。
- 超薄型ボディで省スペース!  
 本体の厚みは僅か19mm(突起部除く)で、狭いスペースでも取り付けることが出来ます。

仕様	12V 二輪車専用	アンテナケーブル	約2m
消費電流	約120mA(待機時)	本体寸法 / 質量	W78×H19×D101.5mm ※突起部除く/約112g
防水・防塵性	IP55	アンテナ寸法 / 質量	W40×H20×D40mm ※突起部除く/約40g
電源ケーブル	約1m	動作温度	-20~85℃(ETCカード除く)
内容物	車載器本体、アンテナ部、電源ケーブル、取付用両面テープ、本体取付用マジックテープ、取扱説明書(保証書付)、取付手順書、角度チェックボード、タグファスナー		

※取付ステーは付属していません。

新スプリアス対応車載器



二輪車用ETC車載器  
 (アンテナ分離型)  
 品番: MSC-BE31

- 防水
- 防塵
- 耐久
- 艶黒
- 見やすい LED
- スライド挿入
- お知らせ機能

HORN SERIES

HORN PARTS

RAIN SUPPORT

GENERIC PARTS

MOTORCYCLE SERIES

ETC SERIES

PRICE LIST

HORN SERIES & HORN PARTS ホーン&ホーンパーツ

ページ	商品名	品番	適用	希望小売 価格 (税抜)	パッケージ寸法 (H×W×Dmm)	商品 重量	JAN コード	カート 入数	カートン寸法 (H×W×Dmm)	カートン 重量	ITF コード
1	超音 700HZ	HOS-06B	12V ダブル	OPEN	170 × 215 × 80	710g	4956170010683	10	180 × 450 × 420	7.8kg	14956170010680
	スリムスパイラルⅡ	HOS-08B	12V ダブル	OPEN	170 × 215 × 55	500g	4956170010706	20	180 × 450 × 570	11.0kg	14956170010703
	クラウドホーン	HOS-02B	12V ダブル	OPEN	150 × 220 × 74	485g	4956170010430	10	170 × 390 × 450	5.5kg	0104956170010439
2	アルファーⅡコンパクト	HOS-04G	12V ダブル	OPEN	150 × 220 × 74	510g	4956170010546	10	170 × 390 × 450	5.6kg	14956170010543
	アルファーⅡコンパクト Hi	HOS-04GH	12V 高音	OPEN	170 × 120 × 70	300g	4956170010553	20	200 × 515 × 380	6.8kg	14956170010550
	アルファーⅡコンパクト Lo	HOS-04GL	12V 低音	OPEN	170 × 120 × 70	305g	4956170010560	20	200 × 515 × 380	6.8kg	14956170010567
3	アルファーⅡグリーン	MBW-2E17G	12V ダブル	OPEN	170 × 220 × 85	760g	4956170010348	10	180 × 455 × 440	8.4kg	0104956170010347
	アルファーⅡホワイト	MBW-2E17W	12V ダブル	OPEN	170 × 220 × 85	760g	4956170010362	10	180 × 455 × 440	8.4kg	0104956170010361
	アルファーⅡシルバー	MBW-2E17S	12V ダブル	OPEN	170 × 220 × 85	765g	4956170010355	10	180 × 455 × 440	8.4kg	0104956170010354
4	エアロススパイラルⅡ	MH13A-011A	12V ダブル	OPEN	170 × 220 × 85	765g	4956170010416	10	180 × 455 × 440	8.4kg	0104956170010415
	エアバレット	MBW-2E21B	12V ダブル	OPEN	170 × 220 × 85	760g	4956170010454	10	190 × 460 × 450	8.4kg	0104956170010453
	アルファーホーン	MBW-2E11G	12V ダブル	5,900円	170 × 220 × 95	775g	4956170010287	10	190 × 525 × 445	9.2kg	0104956170010286
5	MB-R ホーン	MBW-2E-R	12V ダブル	OPEN	160 × 250 × 80	670g	4956170010164	10	180 × 500 × 320	7.0kg	-
	MB-R ホーン Hi	MBH-2E-R	12V 高音	OPEN	250 × 170 × 50	380g	4956170010171	10	180 × 320 × 260	4.0kg	-
	MB-R ホーン Lo	MBL-2E-R	12V 低音	OPEN	250 × 170 × 50	380g	4956170010188	10	180 × 320 × 260	4.0kg	-
	UC 平型ホーン Hi	UCH-201	12V 高音	1,400円	45 × 80 × 100	185g	4956170010614	20	-	4.0kg	-
	UC 平型ホーン Lo	UCL-202	12V 低音	1,400円	45 × 80 × 100	185g	4956170010621	20	-	4.0kg	-
	UC 平型ホーン Hi 袋詰	UCH-201P	12V 高音	1,400円	180 × 105 × 45	170g	4956170010669	30	210 × 580 × 330	6.2kg	14956170010666
6	UC 平型ホーン Lo 袋詰	UCL-202P	12V 低音	1,400円	180 × 105 × 45	170g	4956170010676	30	210 × 580 × 330	6.2kg	14956170010673
	アリーナⅢ	MBW-2E23R	12V ダブル	OPEN	180 × 290 × 92	1,100g	4956170010515	5	210 × 480 × 310	6.0kg	0104956170010514
	ドルチェⅢ	HOS-07B	12V ダブル	OPEN	180 × 350 × 122	1,850g	4956170010690	5	210 × 630 × 370	9.8kg	14956170010697
	24V アルファーホーン	MBW-3E11B	24V ダブル	5,900円	90 × 190 × 135	805g	4956170010607	10	-	-	-
	24V アルファーホーン Hi	MBH-3E11B	24V 高音	3,000円	125 × 110 × 85	400g	4956170010645	20	-	-	-
	24V アルファーホーン Lo	MBL-3E12B	24V 低音	3,000円	125 × 110 × 85	400g	4956170010652	20	-	-	-
7	24V トランジスターホーン	HOS-05B	24V ダブル	OPEN	180 × 350 × 122	1,800g	4956170010638	5	210 × 640 × 370	9.6kg	14956170010635
	ホーンハーネスセット	SZ-1133	12V30A	OPEN	180 × 85 × 75	275g	4956170041830	10	210 × 400 × 195	3.1kg	0104956170041839
	ホンダ車専用ホーンハーネスセット	SZ-1161	12V30A	OPEN	180 × 85 × 75	265g	4956170042424	10	210 × 400 × 195	3.1kg	14956170042421
8	24V ホーンリレー リレーセット	RC-5301P	24V35A	1,300円	45 × 80 × 100	70g	4956170042387	20	-	-	-
	純正交換コード①	SZ-1151	-	OPEN	180 × 70 × 30	80g	4956170042356	20	195 × 360 × 165	1.8kg	14956170042353
	純正交換コード②	SZ-1152	-	OPEN	180 × 70 × 30	84g	4956170042363	20	195 × 360 × 165	1.9kg	14956170042360
	純正交換コード③	SZ-1153	-	OPEN	180 × 70 × 30	76g	4956170042370	20	195 × 360 × 165	1.7kg	14956170042377
	ラクラク取付セット	SZ-1131	-	OPEN	180 × 70 × 30	128g	4956170041199	20	195 × 360 × 165	3.4kg	0204956170041197
	アースコードセット	SZ-1132	-	OPEN	180 × 70 × 30	35g	4956170041205	20	195 × 360 × 165	1.0kg	0204956170041203
9	取付ステーセット	SZ-1136	-	OPEN	180 × 70 × 30	120g	4956170042301	20	195 × 360 × 165	2.5kg	0204956170042309
	取付 L 形ステーセット	SZ-1138	-	OPEN	180 × 70 × 30	124g	4956170042332	20	195 × 360 × 165	2.7kg	14956170042339
	取付スベサーセット	SZ-1139	-	OPEN	180 × 70 × 30	126g	4956170042349	20	195 × 360 × 165	2.8kg	14956170042346
	取付ステーセット クラック形	SZ-1140	-	OPEN	180 × 70 × 30	80g	4956170042400	30	220 × 305 × 235	2.7kg	14956170042407
	電子ホーン切替スイッチセット	SZ-1137	-	OPEN	180 × 70 × 30	65g	4956170042325	20	195 × 360 × 165	1.6kg	0204956170042323

RAIN SUPPORT レインサポート

ページ	商品名	品番	適用	希望小売 価格 (税抜)	パッケージ寸法 (H×W×Dmm)	商品 重量	JAN コード	カート 入数	カートン寸法 (H×W×Dmm)	カートン 重量	ITF コード
10	ワイドウォッシャー	KWN-01	ブラック	3,800円	180 × 100 × 25	50g	4956170050221	20	195 × 295 × 220	1.3kg	0204956170050229
	ワイドウォッシャー	KWN-02	ホワイト	3,800円	180 × 100 × 25	50g	4956170050238	20	195 × 295 × 220	1.3kg	0204956170050236
	ワイドウォッシャー	KWN-03	シルバー	3,800円	180 × 100 × 25	50g	4956170050245	20	195 × 295 × 220	1.3kg	0204956170050243
	ワイドウォッシャー	KWN-04	ブラック	2,500円	180 × 100 × 25	40g	4956170050313	20	195 × 295 × 220	1.2kg	0204956170050311
	ワイバーコントロールシステム	IS-0403	12V	OPEN		180 × 100 × 55	175g	4956170050764	10	200 × 295 × 215	2.2kg

HORN SERIES

HORN PARTS

RAIN SUPPORT

GENERIC PARTS

MOTORCYCLE SERIES

ETC SERIES

PRICE LIST

GENERIC PARTS 汎用パーツ

ページ	商品名	品番	適用	希望小売 価格 (税抜)	パッケージ寸法 (H×W×Dmm)	商品 重量	JAN コード	カート 入数	カートン寸法 (H×W×Dmm)	カートン 重量	ITF コード
11	スーパーキーレス	KES-05	12V	22,000円	180×240×55	360g	4956170050566	10	200×600×255	4.6kg	0104956170050566
	専用キーレスアダプター	KES-06	-	6,000円	180×100×55	190g	4956170050658	30	210×440×350	4.5kg	-
	ハザードアンサーバックハーネス	HAH-01	-	1,600円	180×85×50	120g	4956170041533	30	210×450×335	4.0kg	-
	増設用リモコン	KES-TR	-	9,000円	-	40g	-	-	-	-	-
	バックオーライ	C-09B	12V	OPEN	45×190×135	210g	4956170051624	10	220×285×500	4.6kg	14956170051621
	バックプザー	RH-9	12-24-36-48V	1,800円	50×50×70	45g	4956170010584	50	160×270×270	2.9kg	14956170010581
12	バックプザー 消音機能付	RH-10	12-24-36-48V	2,200円	50×50×70	50g	4956170010591	50	160×270×270	3.1kg	14956170010598
	ISO リレー RC-5103 ステア付	RC-5103P	12V	OPEN	26×38×72	30g	-	-	-	-	-
	オイルポンプ 12V	FP-13201	12V	OPEN	150×270×200	3,700g	-	5	230×300×70	19.5kg	-
	オイルポンプ 24V	FP-13301	24V	OPEN	150×270×200	3,700g	-	5	230×300×70	19.5kg	-
	オイルポンプ 24V 逆流防止弁付	FP-13303DX	24V	OPEN	150×270×200	3,800g	-	5	230×300×70	19.8kg	-
	ウインドウォッシャーセット 12V	EW-5T12V	12V	OPEN	140×220×110	600g	-	10	170×570×460	6.7kg	-
	ウインドウォッシャーセット 24V	EW-5T24V	24V	OPEN	140×220×110	600g	-	10	170×570×460	6.7kg	-
	ウインドウォッシャータンクセット 12V 83997-150	EW-5T 83997	12V	OPEN	-	-	-	-	-	-	-
	ウインドウォッシャータンクセット 24V 83996-150	EW-5T 83996	24V	OPEN	-	-	-	-	-	-	-
	ウインドウォッシャーモーター 12V	EW5203	12V	OPEN	-	-	-	-	-	-	-
	ウインドウォッシャーモーター 24V	EW5301	24V	OPEN	-	-	-	-	-	-	-

MOTOR CYCLE SERIES 二輪車用パーツ

ページ	商品名	品番	適用	希望小売 価格 (税抜)	パッケージ寸法 (H×W×Dmm)	商品 重量	JAN コード	カート 入数	カートン寸法 (H×W×Dmm)	カートン 重量	ITF コード
13	VICEGUARD ダイアルレバーロック レッド	BS-004RD	レッド	3,980円	195×130×57	240g	4956170051662	20	230×290×345	6.4kg	14956170051669
	VICEGUARD ダイアルレバーロック イエロー	BS-004YE	イエロー	3,980円	195×130×57	240g	4956170051679	20	230×290×345	6.4kg	14956170051676
	VICEGUARD ダイアルレバーロック ブラック	BS-004BK	ブラック	3,980円	195×130×57	240g	4956170051686	20	230×290×345	6.4kg	14956170051683
	VICEGUARD ダイアルレバーロック ホワイト	BS-004WT	ホワイト	3,980円	195×130×57	240g	4956170051693	20	230×290×345	6.4kg	14956170051690
14	ガードッグ バイスガードII	BS-003D	オレンジ	10,600円	195×115×77	610g	4956170051426	10	230×420×260	6.9kg	14956170051423
	ガードッグ バイスガードII	BS-003B	ブラック	10,600円	195×115×77	610g	4956170051419	10	230×420×260	6.9kg	14956170051416
	ガードッグ バイスガードII	BS-003G	グリーン	10,600円	195×115×77	610g	4956170051631	10	230×420×260	6.9kg	14956170051638
16	バイク専用ドライブレコーダー EDR-21G	EDR-21G	-	34,800円	160×210×90	700g	4956170051730	10	230×330×470	7.6kg	14956170051737
	バイク専用ドライブレコーダー EDR-21	EDR-21	-	29,800円	160×210×90	610g	4956170051747	10	230×330×470	6.7kg	14956170051744
	バイク専用ドライブレコーダー EDR-11	EDR-11	-	22,800円	160×210×90	480g	4956170051754	10	230×330×470	5.4kg	14956170051751
	EDR-11 本体	-	-	1,200円	-	-	4956170051792	-	-	-	-
	EDR-21 本体	-	-	1,300円	-	-	4956170051808	-	-	-	-
	EDR-21G 本体	-	-	1,400円	-	-	4956170051815	-	-	-	-
	EDR 用 電源ケーブル (3A ヒューズ付)	-	-	1,800円	-	-	4956170051822	-	-	-	-
	EDR 用 スイッチ (両面テープ付)	-	-	3,000円	-	-	4956170051839	-	-	-	-
	EDR 用 カメラ (ステー、両面テープ付)	-	-	7,000円	-	-	4956170051846	-	-	-	-
	EDR 用 GPS アンテナ (両面テープ付)	-	-	3,500円	-	-	4956170051853	-	-	-	-
	EDR 用 カメラステー用両面テープ	-	-	500円	-	-	4956170051884	-	-	-	-
	EDR 用 サイドキャップ	-	-	500円	-	-	4956170051891	-	-	-	-
延長カメラケーブル 0.5m	EDR-P01	-	1,200円	205×110×17	35g	4956170051907	-	-	-	-	
延長カメラケーブル 1m	EDR-P02	-	1,800円	205×110×17	50g	4956170051914	-	-	-	-	
延長スイッチケーブル 0.5m	EDR-P03	-	1,200円	205×110×17	35g	4956170051921	-	-	-	-	

ETC SERIES ETC パーツ

ページ	商品名	品番	適用	希望小売 価格 (税抜)	パッケージ寸法 (H×W×Dmm)	商品 重量	JAN コード	カート 入数	カートン寸法 (H×W×Dmm)	カートン 重量	ITF コード
17	二輪車用 ETC 2.0 車載器 MSC-BE700S	MSC-BE700S	12V	23,500円	140×220×50	400g	4956170051785	20	240×300×150	8.7kg	14956170051782
	二輪車用 ETC 車載器 MSC-BE61	MSC-BE61	12V	18,000円	140×220×50	320g	4956170051761	20	240×300×150	8.7kg	14956170051768
	二輪車用 ETC 車載器 MSC-BE61W	MSC-BE61W	12V	19,800円	140×220×50	380g	4956170051778	20	240×300×150	8.4kg	14956170051775
18	二輪車用 ETC 2.0 車載器 MSC-BE700E	MSC-BE700E	12V	23,500円	140×220×50	400g	4956170051648	20	240×300×150	8.7kg	14956170051645
	二輪車用 ETC 車載器 MSC-BE51W	MSC-BE51W	12V	18,500円	140×220×50	380g	4956170051518	20	240×300×150	8.4kg	14956170051515
	二輪車用 ETC 車載器 MSC-BE51	MSC-BE51	12V	16,800円	140×220×50	320g	4956170051501	20	240×300×150	7.1kg	14956170051508
	二輪車用 ETC 車載器 MSC-BE31	MSC-BE31	12V	27,429円	140×220×50	390g	4956170051396	20	240×300×150	8.5kg	14956170051393

HORN SERIES

HORN PARTS

RAIN SUPPORT

GENERIC PARTS

MOTORCYCLE SERIES

ETC SERIES

PRICE LIST

# ミツバグループは、それぞれの専門分野で 世界のお客様に喜びと安心を提供します。

ミツバグループは、輸送用機器関連事業をコア事業とし、情報サービス事業、クリエイティブ事業の3つの事業領域から構成されています。各社の連携を深め補完し合う連結経営を推進するとともに、それぞれの専門分野で、お客様に喜びと安心を提供してまいります。



【グローバル化する市場ニーズを的確に捉える3つの事業領域】

## 輸送用機器関連事業

モーター技術(モーター技術+コントロール技術+システム化技術+製造+加工技術)で環境に配慮した、快適・安全なモビリティを構成するシステムを提供します。

四輪電装

二輪・汎用電装

応用機器

## クリエイティブ事業

ミツバグループの経営資源・ノウハウ・技術シーズを活用し、心に響く商品・サービスを創造し、提供します。

## 情報サービス事業

ITによる高品質・高付加価値の情報ソリューションで、お客様の価値を高めるさまざまな情報サービスを提供します。

ミツバの商品群は多くの自動車メーカー・二輪車メーカーに純正採用されています

四輪製品



二輪製品



MITSUBA

社名 株式会社ミツバ  
所在地 群馬県桐生市広沢町1-2681  
設立 1946年3月  
資本金 98億85百万円  
売上高 1,445億36百万円(2019年3月期)  
従業員数 4,105名  
グループ会社 53社  
連結売上高 3,332億78百万円(2019年3月期)  
連結従業員数 28,433名

MITSUBASANKOWA Corporation

社名 株式会社ミツバサンコーワ  
所在地 〒175-0094 東京都板橋区成増3-3-4  
TEL 03(3938)3201  
FAX 03(3938)8141  
代表者 代表取締役社長 萩原 伸一  
設立 1994年10月  
事業所 北海道、群馬、東京、名古屋、大阪、福岡  
URL <https://www.mskw.co.jp/>  
事業内容 自動車用品・部品及び二輪車用品の開発、販売、省エネ機器の開発、販売

# MITSUBA

PRODUCTS CATALOG

パソコン・スマホで音色を試聴出来ます！

ホームページアドレス

<https://www.mskw.co.jp/>



〔 本社 〕	〒175-0094 東京都板橋区成増3-3-4 TEL 03-3938-3201 FAX 03-3938-8141	〔 大阪営業所 〕	〒560-0036 大阪府豊中市蛍池西町2-14-1 TEL 06-6840-3125 FAX 06-6840-3126
〔 札幌出張所 〕	〒003-0023 北海道札幌市白石区南郷通4丁目北2-18 TEL 011-860-3285 FAX 011-860-3286	〔 福岡出張所 〕	〒812-0041 福岡県福岡市博多区吉塚2-16-4 TEL 092-624-7387 FAX 092-624-8185
〔 東京営業所 〕	〒175-0094 東京都板橋区成増3-3-4 TEL 03-5968-3858 FAX 03-5968-3859	〔 カスタマーサポートセンター 〕	〒379-2312 群馬県みどり市笠懸町久宮289-3 TEL 0277-30-5802
〔 名古屋営業所 〕	〒464-0821 愛知県名古屋市中種区末盛通5-20-1 TEL 052-764-9555 FAX 052-764-9556		

※掲載されている商品の価格には、消費税・取付費等は含まれておりません。※商品の仕様及び外観は、予告なく変更する事があります。※商品は印刷インキの性質上、実際の色とは異なって見える事があります。※このカタログの記載内容は2020年2月現在のものです。